

**DÉMONTAGE : BOÎTE DE VITESSES MÉCANIQUE**

ML6C

**IMPERATIF : Respecter les consignes de sécurité et de propreté  .****1. Outillage préconisé**Présentation : **Outillage préconisé  .****2. Dépose : carter de boîte de vitesses**

Figure : B2CP436C

Déposer :

- La fourchette de débrayage (1)
- La butée d'embrayage
- Le guide de butée d'embrayage
- Le contacteur de marche arrière (2)
- Les 3 bouchons de verrouillage (3) (récupérer les ressorts et les billes)
- Les vis (4)
- Le carter tôle (5) (à ne pas réutiliser)

**NOTA :** Selon version, la fourchette de débrayage (1) est montée sur rotule ou sur axe ; Dans le second cas : Utiliser l'outil [6].

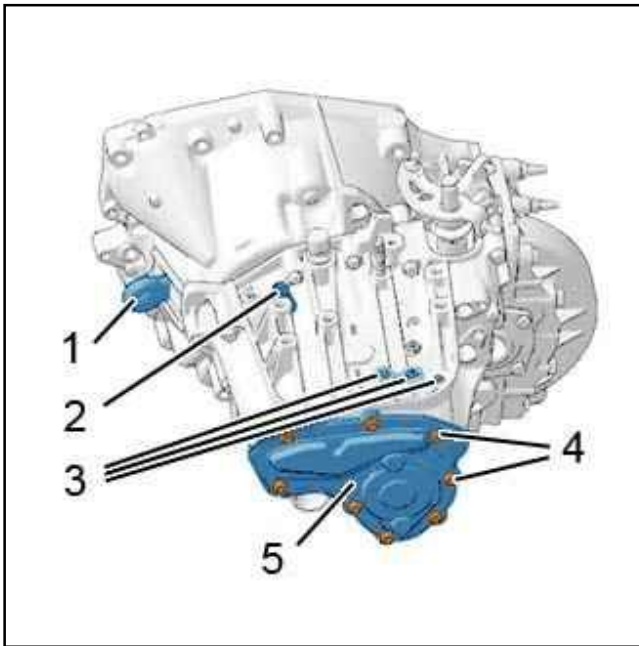
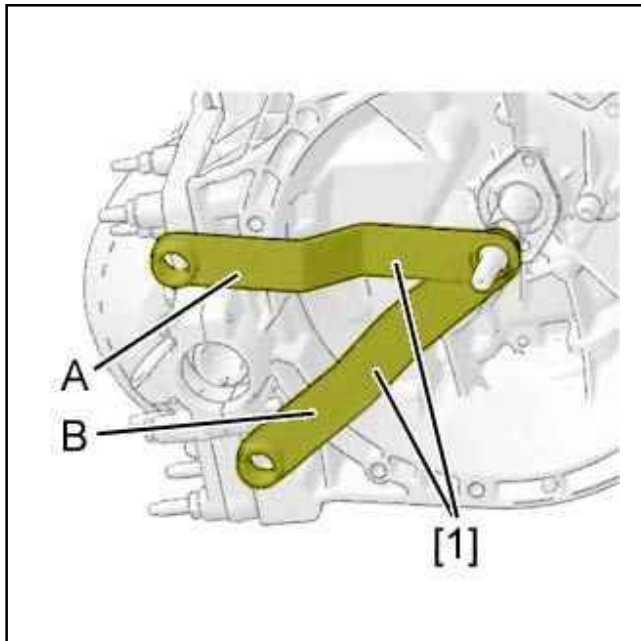

Figure : B2CP437C

Mettre en place l'outil [1] sur l'arbre d'entrée (Position "A").  
Engager une vitesse.

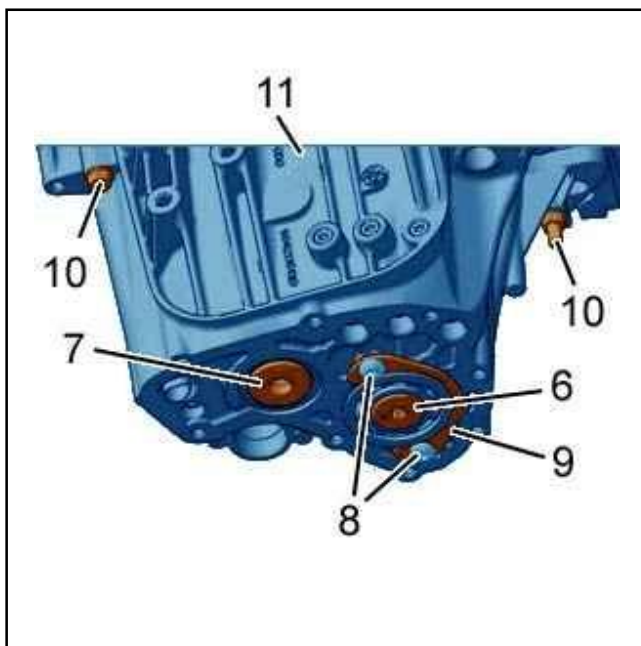

Figure : B2CP438C

Déposer la vis d'arbre secondaire (6).  
Mettre en place l'outil [1] sur l'arbre d'entrée (Position "B").  
Déposer la vis d'arbre primaire (7) ; À l'aide de l'outil [7].  
Mettre la boîte de vitesses au point mort.

Déposer :

- L'outil [1]
- Les vis (8)
- L'anneau d'arrêt de roulement (9)
- Les vis (10)
- Le carter de boîte de vitesses (11)

**NOTA** : Décoller le carter de la boîte de vitesses, à l'aide d'un levier non coupant en utilisant les emplacements prévus.

**ATTENTION** : Récupérer la pastille magnétique.

### 3. Dépose : Arbres primaire et secondaire

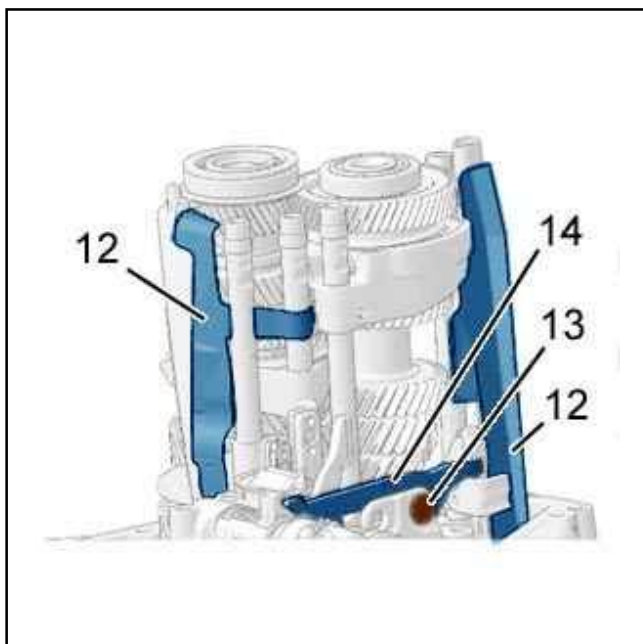

Figure : B2CP439C

Déposer :

- Les goulottes de graissage (12)
- L'axe de basculeur de marche arrière (13)
- Le basculeur de marche arrière (14)

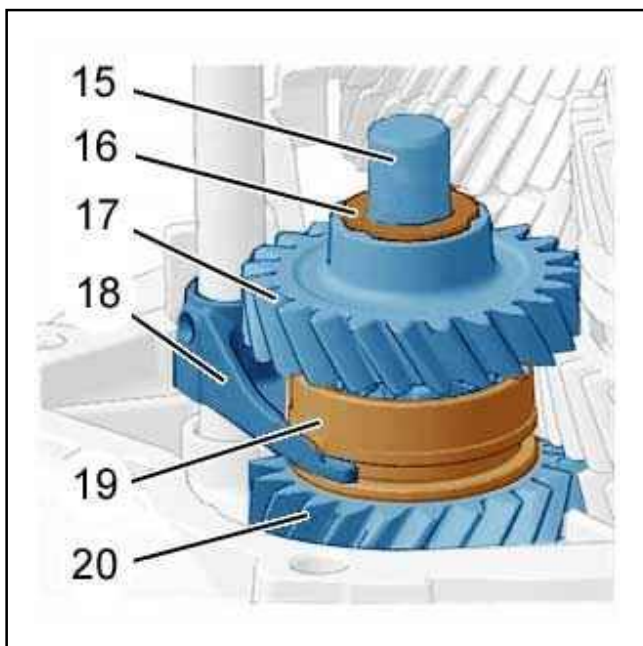

Figure : B2CP43AC

Déposer :

- L'axe de marche arrière (15)
- La rondelle d'appui (16)
- Le pignon intermédiaire de marche arrière (17) et sa cage à aiguilles (repérer entre eux les éléments du synchroniseur de marche arrière)
- La fourchette de marche arrière (18) et le manchon synchroniseur (19)
- Le pignon renvoi de marche arrière (20) et sa cage à aiguilles
- La butée d'appui sous le pignon renvoi de marche arrière

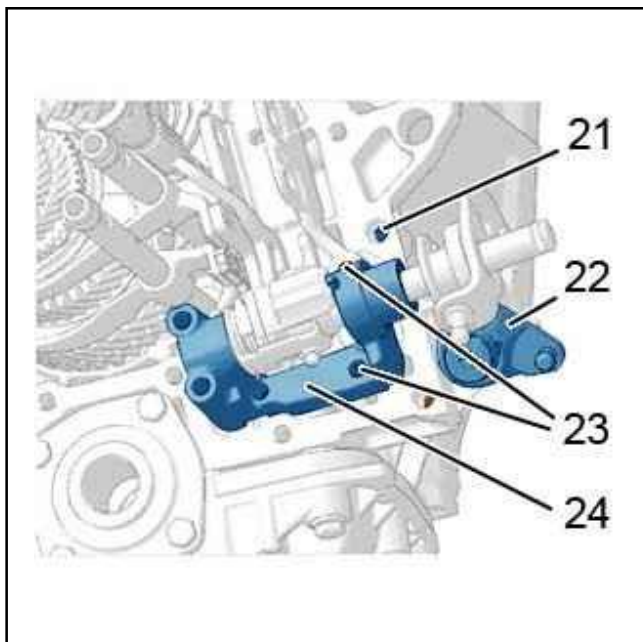

Figure : B2CP43BC

Déposer :

- La goupille de centrage carter (21)
- Le levier extérieur et son axe (22)
- Les vis (23)

Passer les 2ème, 4ème et 6ème vitesses.

Soulever la platine de commande de vitesses (24) et dégager les goupilles de centrage.

Déposer la platine de commande de vitesses (24).

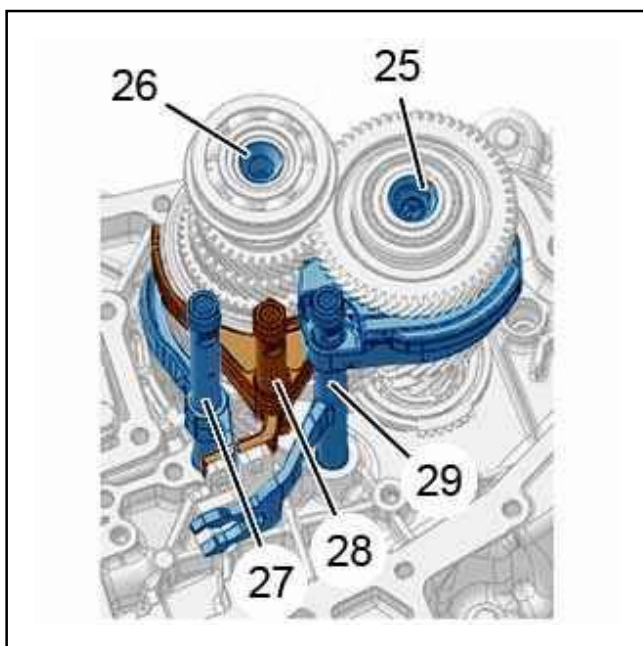

Figure : B2CP43CC

Déposer l'ensemble des pièces suivantes :

- Arbre primaire (25)
- Arbre secondaire (26)
- Axe et fourchette (27) (1ère et 2ème vitesses)
- Axe et fourchette (28) (3ème et 4ème vitesses)
- Axe et fourchette (29) (5ème et 6ème vitesses)

#### 4. Dépose : Boîtier différentiel

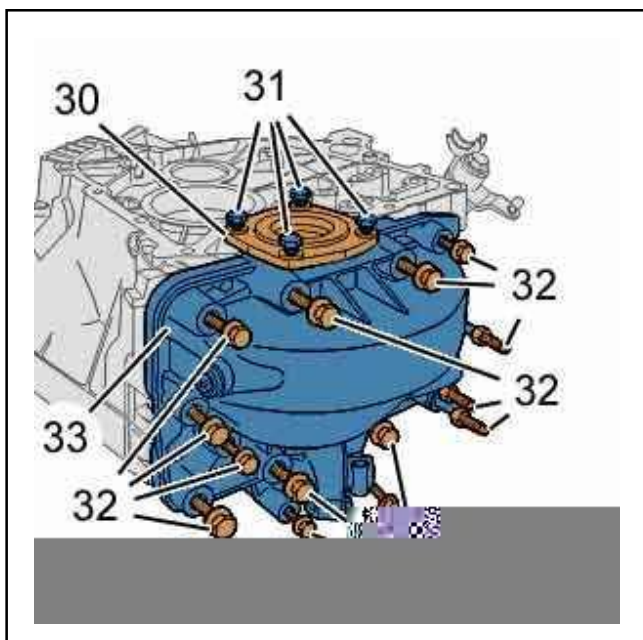

Figure : B2CP3TUC

Déposer :

- Les vis (31)
- La plaque d'appui roulement (30)
- Les vis (32)
- Le demi-carter de différentiel (33)

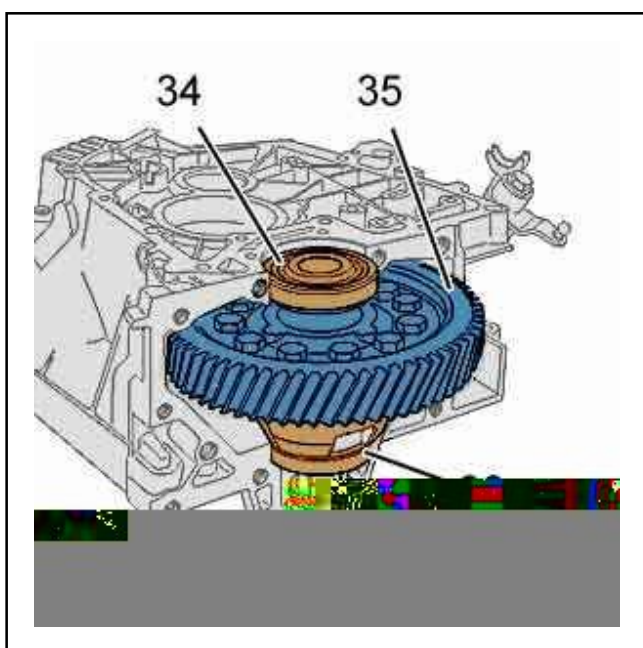

Figure : B2CP3TVC

Déposer :

- Le joint de sortie de boîte de vitesses (37) (côté prise tachymétrique)
- Le différentiel (35)
- Les bagues extérieures des roulements (34) et (36)

## 5. Déshabillage : Platine de commande de vitesses

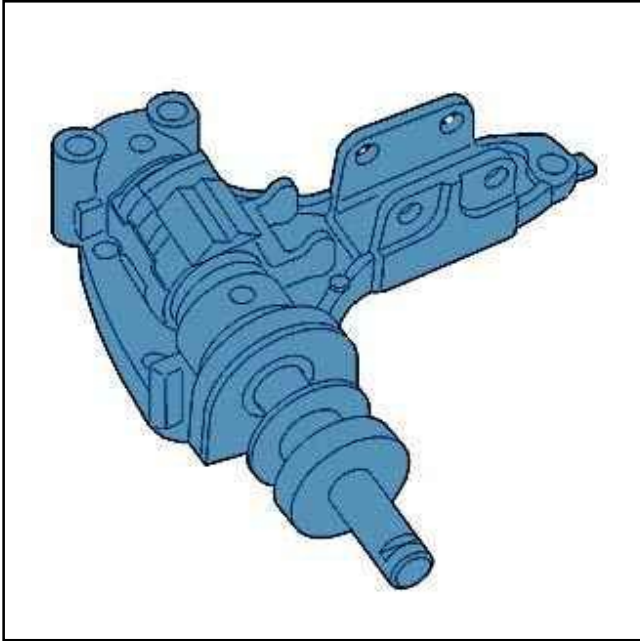

Figure : B2CP43DC

### 5.1. Description

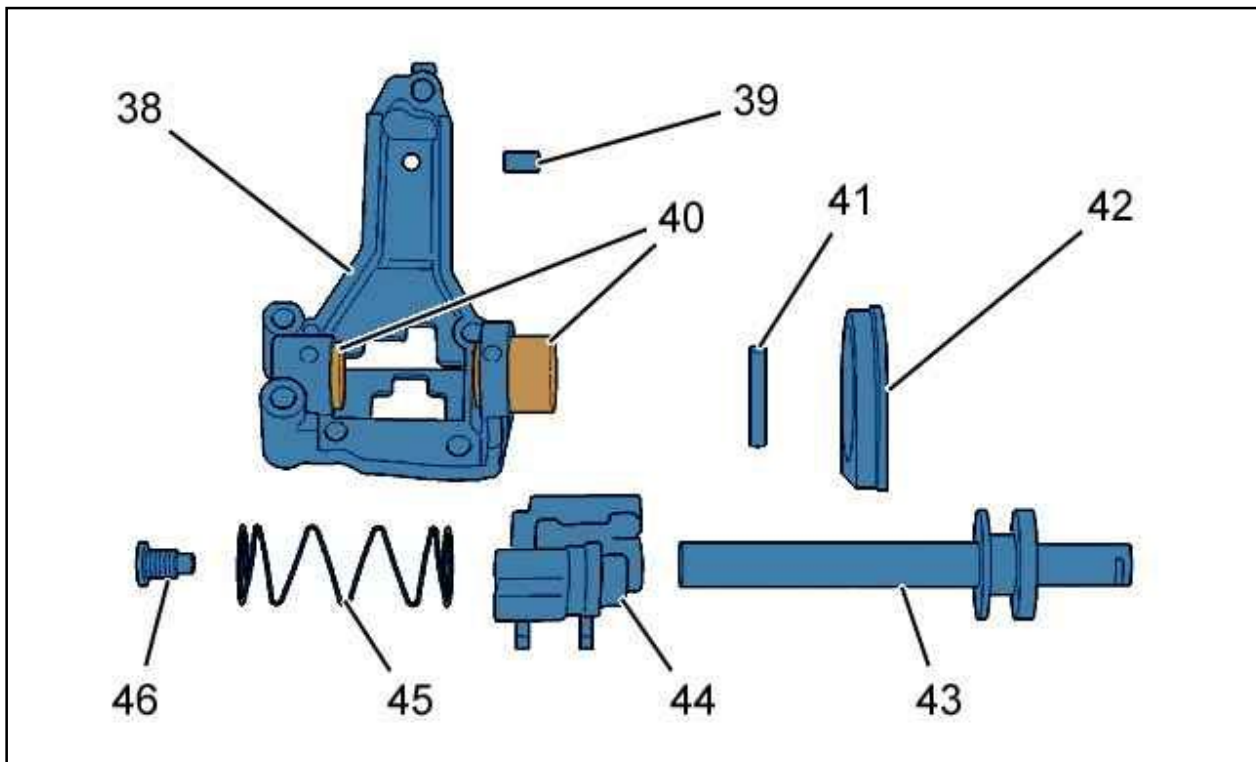

Figure : B2CP43ED

- (38) Platine .
- (39) Pion de centrage.
- (40) Roulement .
- (41) Goupille .
- (42) joint .
- (43) Axe de passage de vitesses.
- (44) Noix de passage de vitesses.
- (45) ressort .
- (46) vis .

### 5.2. Déshabillage

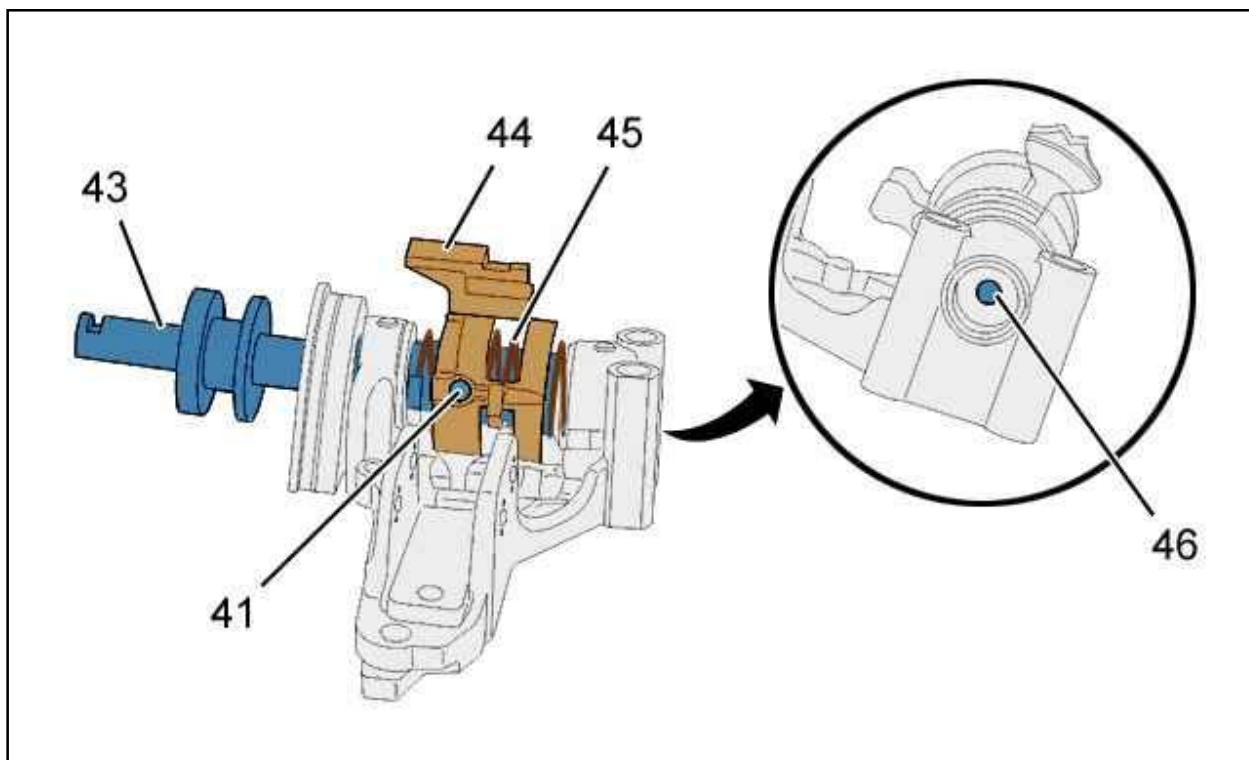

Figure : B2CP43FD

## Déposer :

- La goupille (41)
- La vis (46)
- L'axe de passage des rapports (43)
- La noix de passage des rapports (44) (maintenir le ressort)
- Le pion de centrage (39)
- La platine (38)
- Les roulements (40)
- Le ressort (45)