

**REMONTAGE : BOÎTE DE VITESSES MÉCANIQUE***ML6C***IMPERATIF** : Respecter les consignes de sécurité et de propreté ⓘ .**ATTENTION** : Respecter les couples de serrage ⓘ .**1. Outillage**Présentation : **Outillage** ⓘ .**2. Repose : boîtier de différentiel**

Figure : B2CG089D

Reposer :

- Le différentiel (2)
- Les bagues extérieures des roulements (1) et (4)

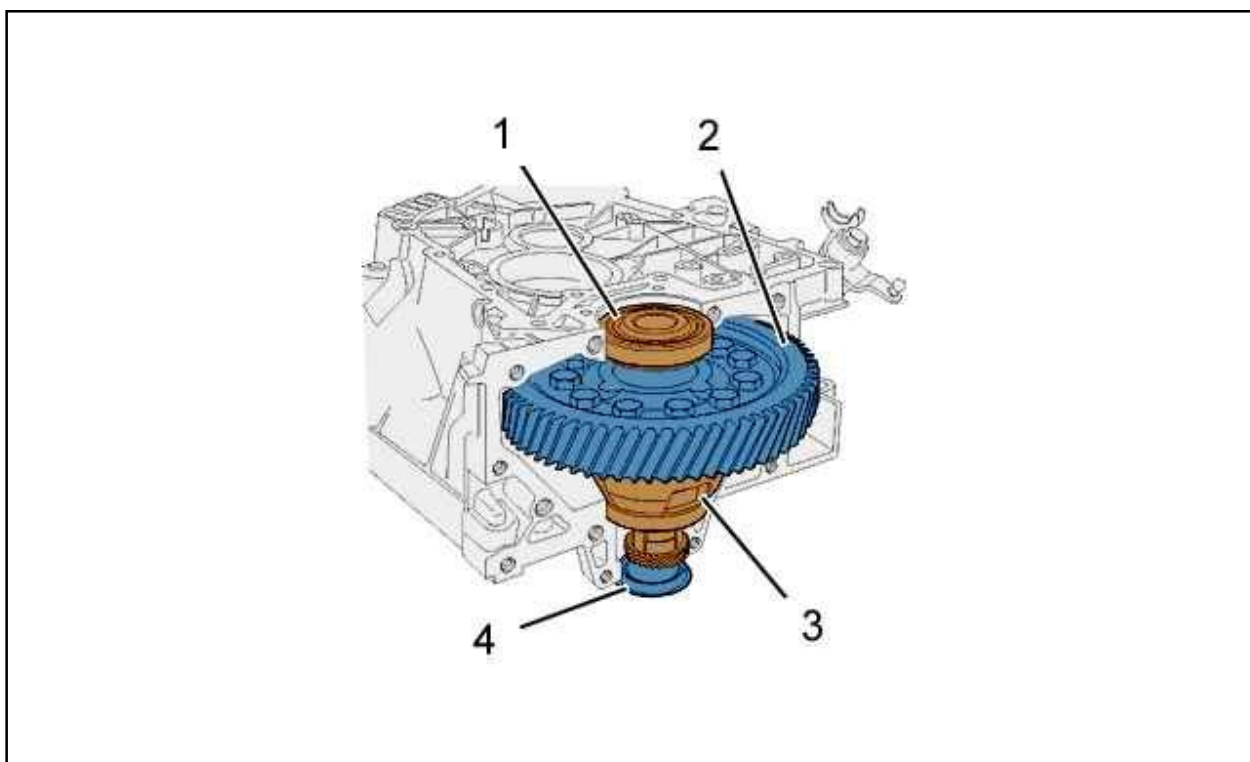
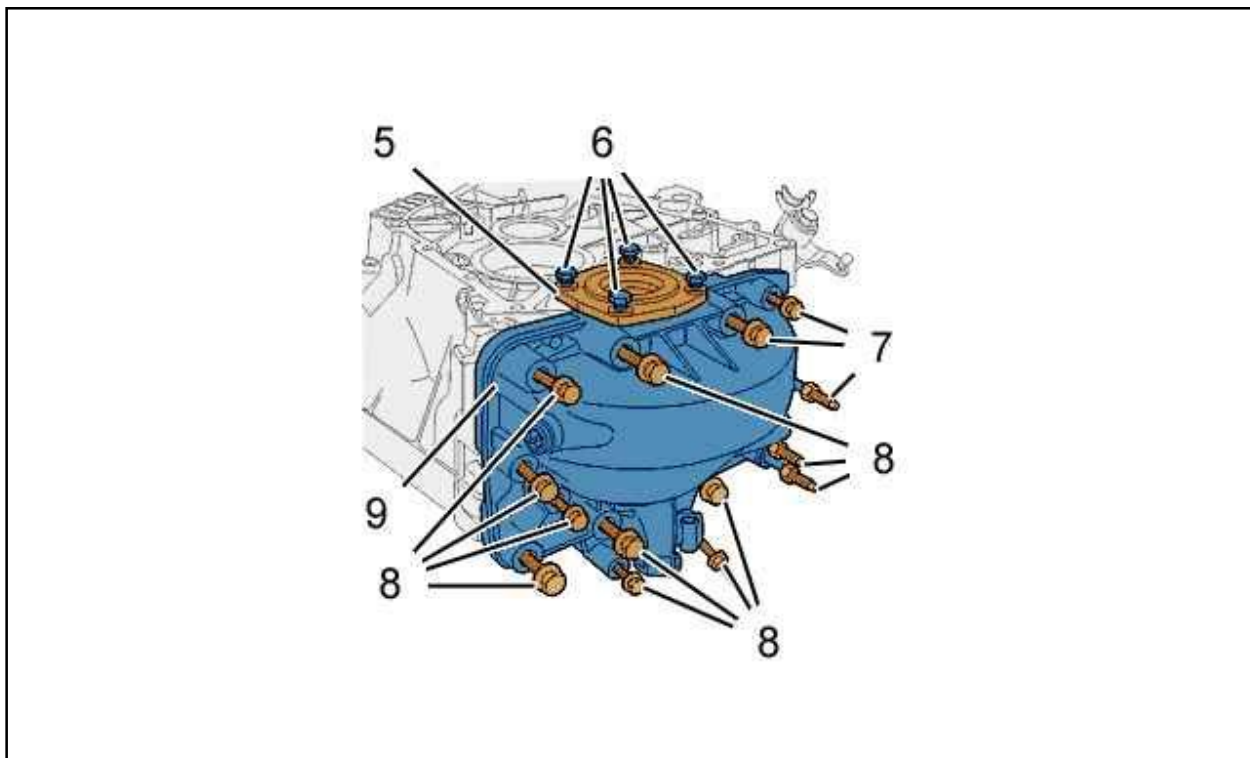

Figure : B2CG08AD

Reposer :

- Le demi-carter de différentiel (9)
- Les vis (7), (8)
- La plaque d'appui de roulement (5) équipé d'un joint neuf ; À l'aide de l'outil [17]
- Les vis (6)

Serrer :

- Les vis (/)M8 (7), (8)
- Les vis (/)M10 (7), (8)
- Les vis (6)

Reposer le joint de boîte de vitesses (4) côté droit ; À l'aide de l'outil [15].

### 3. Habillage : Platine de commande

#### 3.1. Description

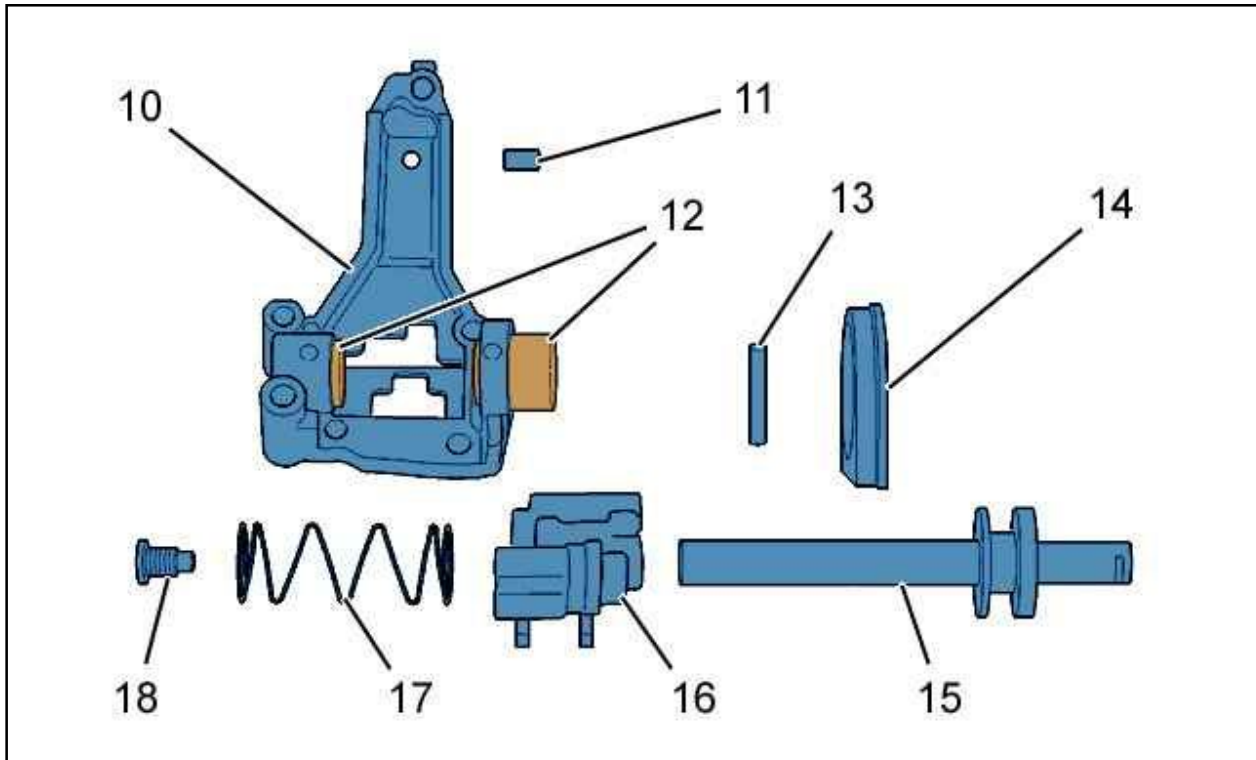

Figure : B2CG08BD

- (10) Platine .
- (11) Pion de centrage.
- (12) Roulement .
- (13) Goupille .
- (14) joint .
- (15) Axe de passage de vitesses.
- (16) Noix de passage de vitesses.
- (17) ressort .
- (18) vis .

### 3.2. Habillage

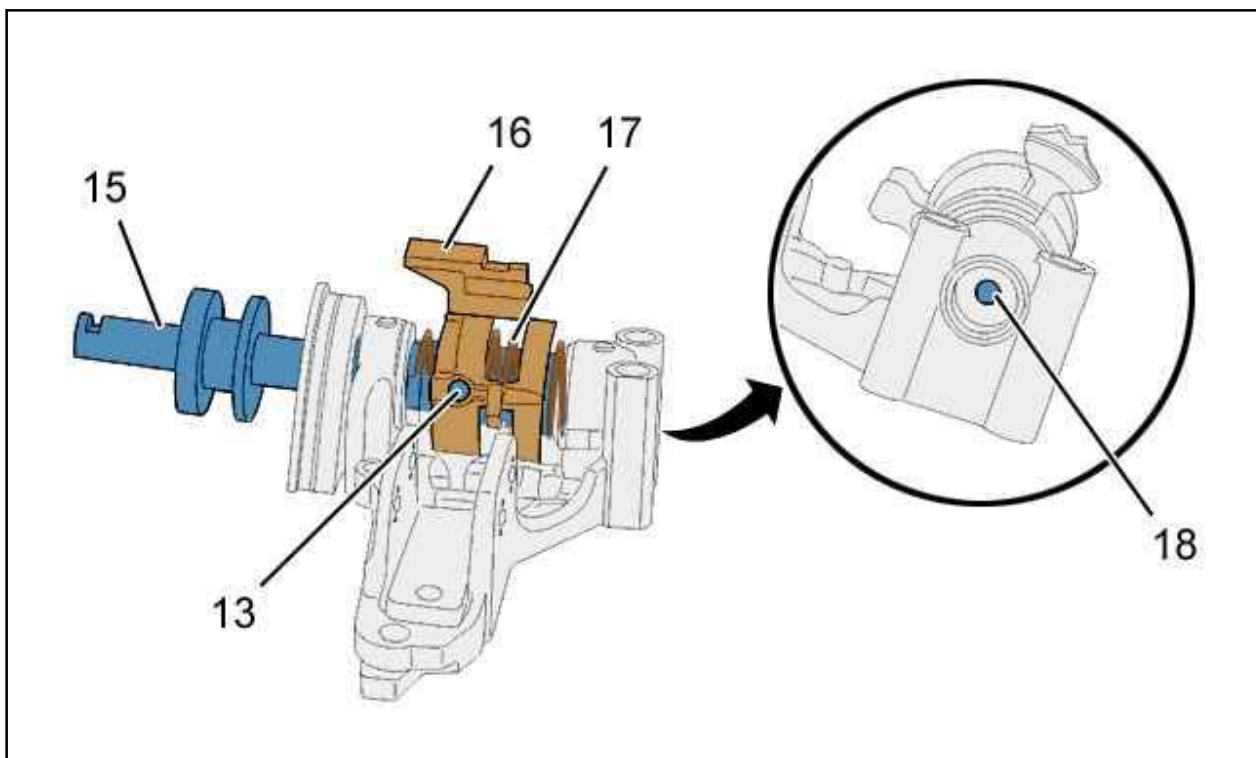

Figure : B2CG08CD

Reposer :

- Le ressort (17)
- Les roulements (12)
- La platine (10)
- Le pion de centrage (11)
- La noix de passage des rapports (16) (Maintenir le ressort )
- L'axe de passage des rapports (15)
- La vis (18)
- La goupille (13)

#### 4. Repose : Arbres primaire et secondaire

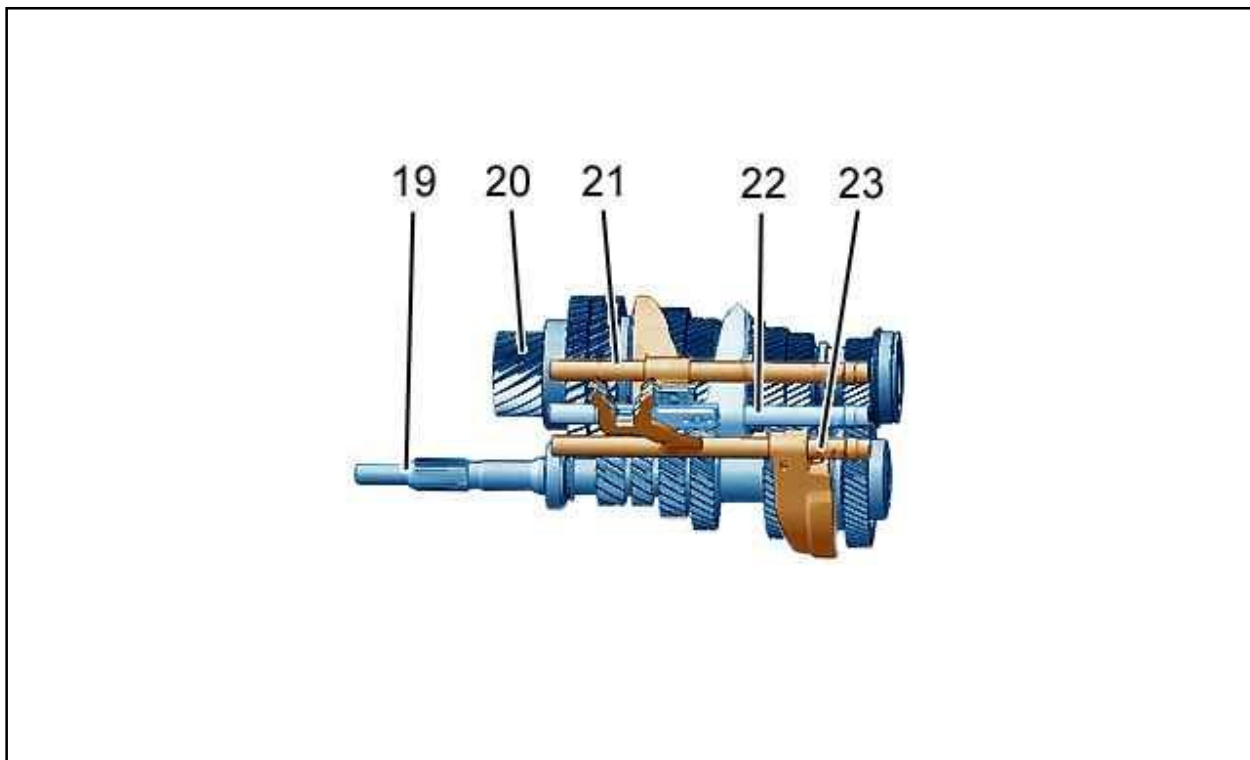

Figure : B2CG08DD

Assembler les pièces suivantes :

- Arbre primaire (19)
- Arbre secondaire (20)
- Axe et fourchette de 1ère et 2ème vitesses (21)
- Axe et fourchette de 3ème et 4ème vitesses (22)
- Axe et fourchette de 5ème et 6ème vitesses (23)

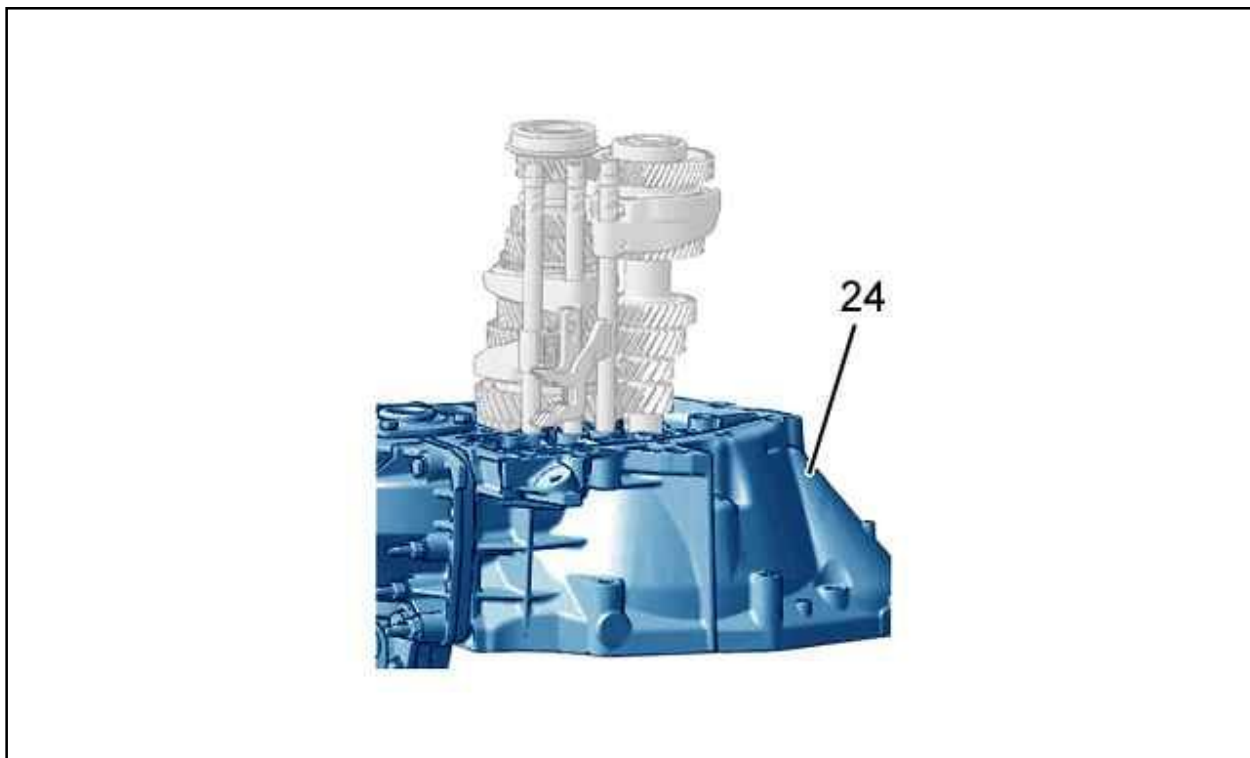

Figure : B2CG08ED

Mettre en place l'ensemble préparé dans le carter de boîte de vitesses (24).

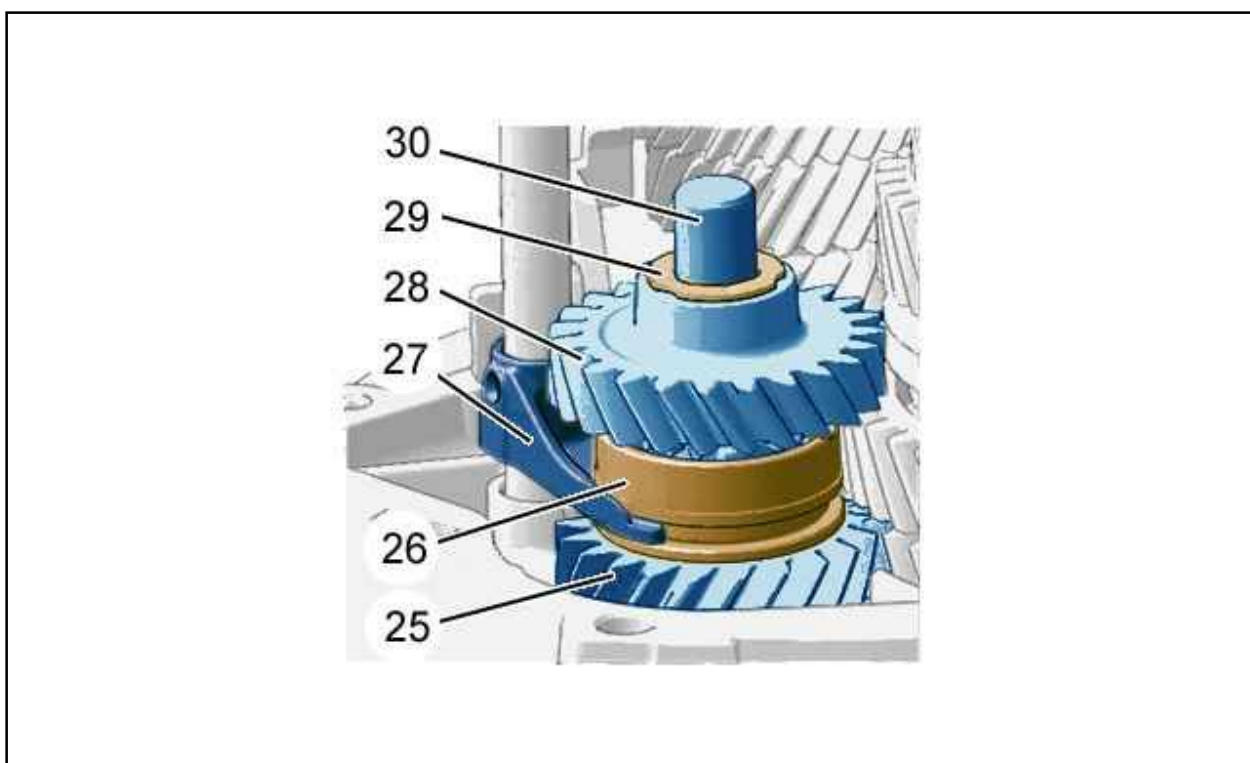

Figure : B2CG08FD

Mettre en place :

- La butée d'appui sous le pignon de marche arrière
- Le pignon de marche arrière (25) et sa cage à aiguilles
- La fourchette de marche arrière (27) et le manchon synchroniseur (26)
- Le pignon intermédiaire de marche arrière (28) et sa cage à aiguilles
- L'axe de marche arrière (30)
- La rondelle d'appui (29)

**ATTENTION** : Lors de la repose de l'axe de marche arrière (30) prendre soin de placer son téton antirotation dans le logement sur le carter d'embrayage.

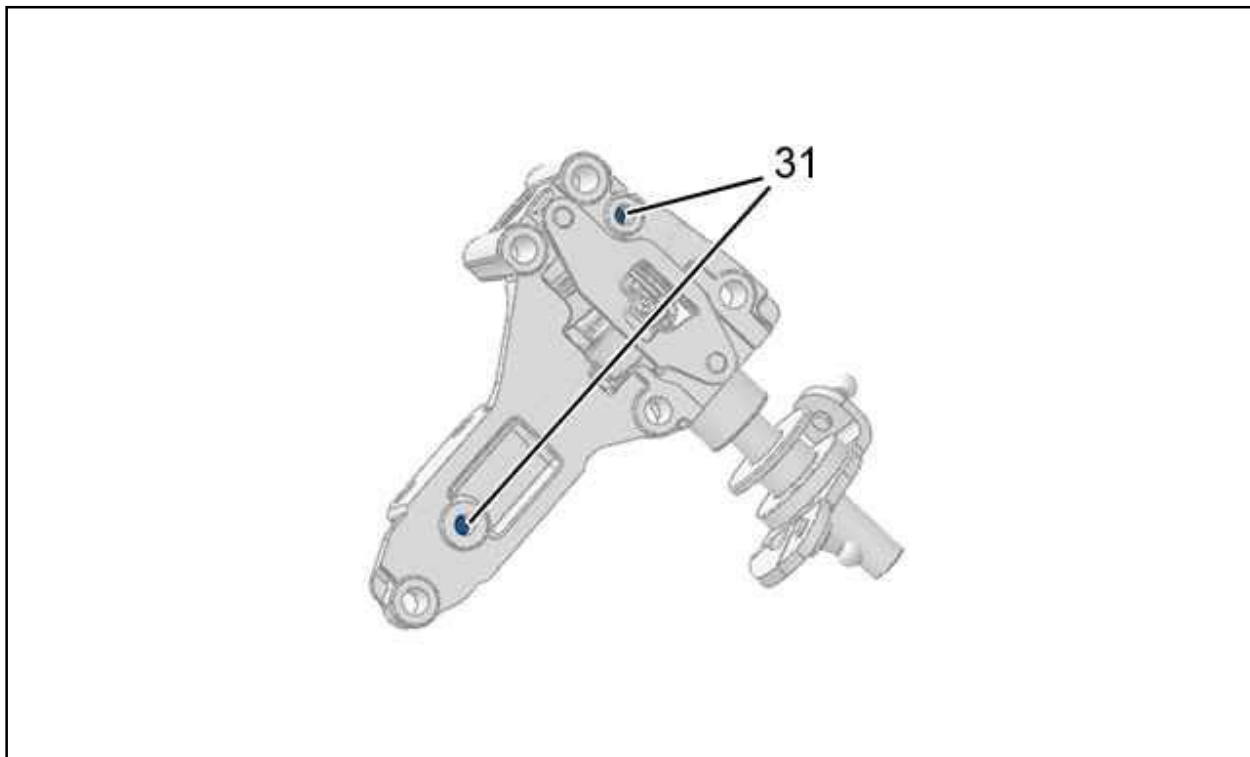

Figure : B2CG08GD

Enfoncer les deux aiguilles de centrage (31) jusqu'au plan d'appui de la platine de commande de vitesses.  
Poser la platine de commande de vitesses.

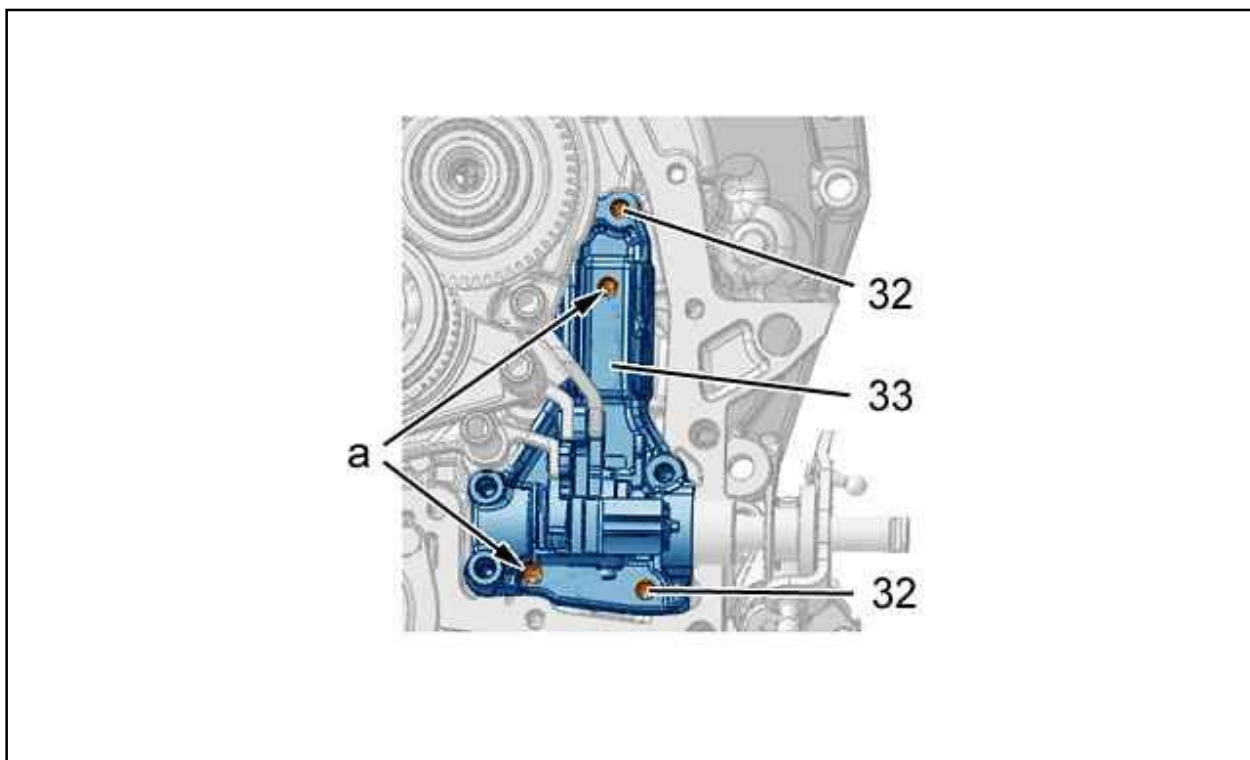

Figure : B2CG08HD

Passer les 2ème, 4ème et 6ème vitesses.  
Positionner la platine de commande de vitesses (33) sur les doigts de passage des rapports en "a".  
Mettre la boîte de vitesses au point mort.  
Positionner la platine de commande de vitesses à l'aide des deux vis (32).

**ATTENTION** : Enfoncer les deux goupilles de centrage en "a" à l'aide d'un chasse-goupille.

Serrer les 5 vis (32).



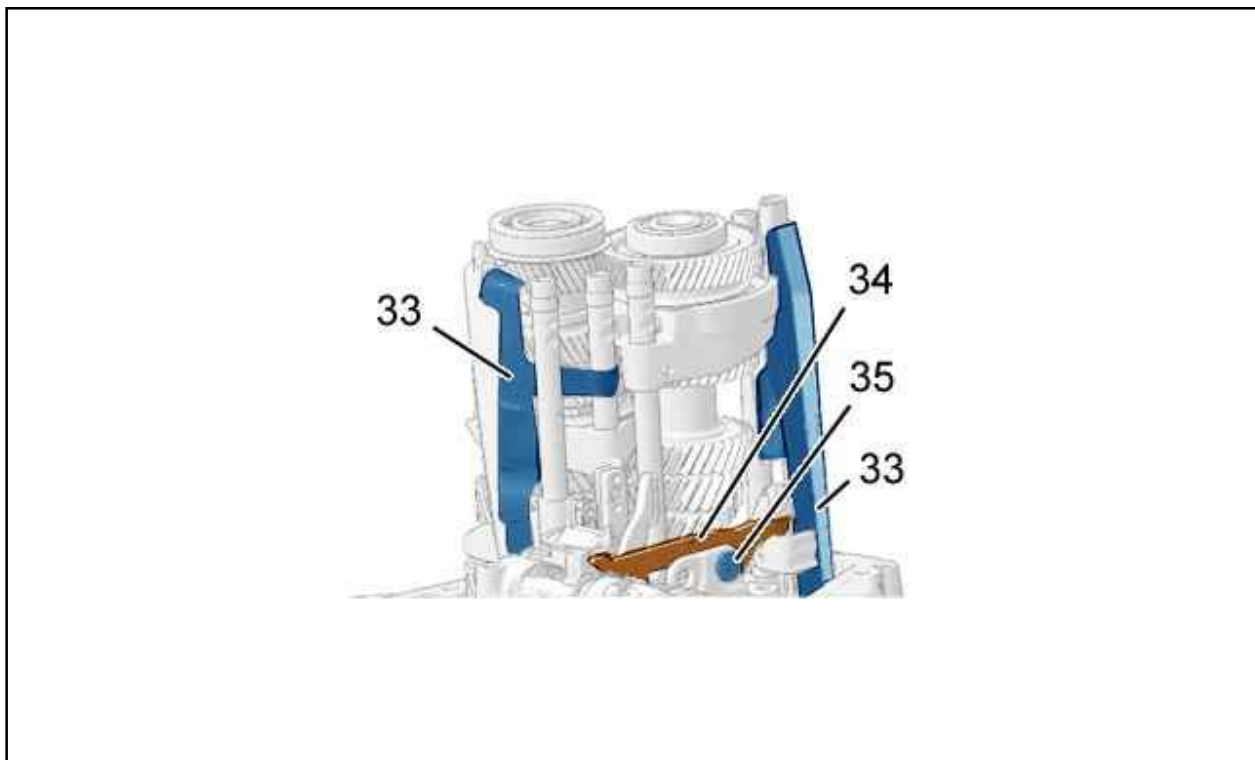

Figure : B2CG08ID

Reposer :

- Le basculeur de marche arrière (34)
- L'axe de basculeur (35)
- Les goulottes de graissage (33)

**ATTENTION** : Après repose de la platine de commande de vitesses puis du basculeur de marche arrière, vérifier que les fourchettes de 1ère/2ème, 3ème/4ème, 5ème/6ème et de marche arrière sont bien positionnées dans les gorges des baladeurs. Avant de poursuivre le remontage vérifier l'engagement de chaque vitesse.

## 5. Repose : Carter boîte de vitesses

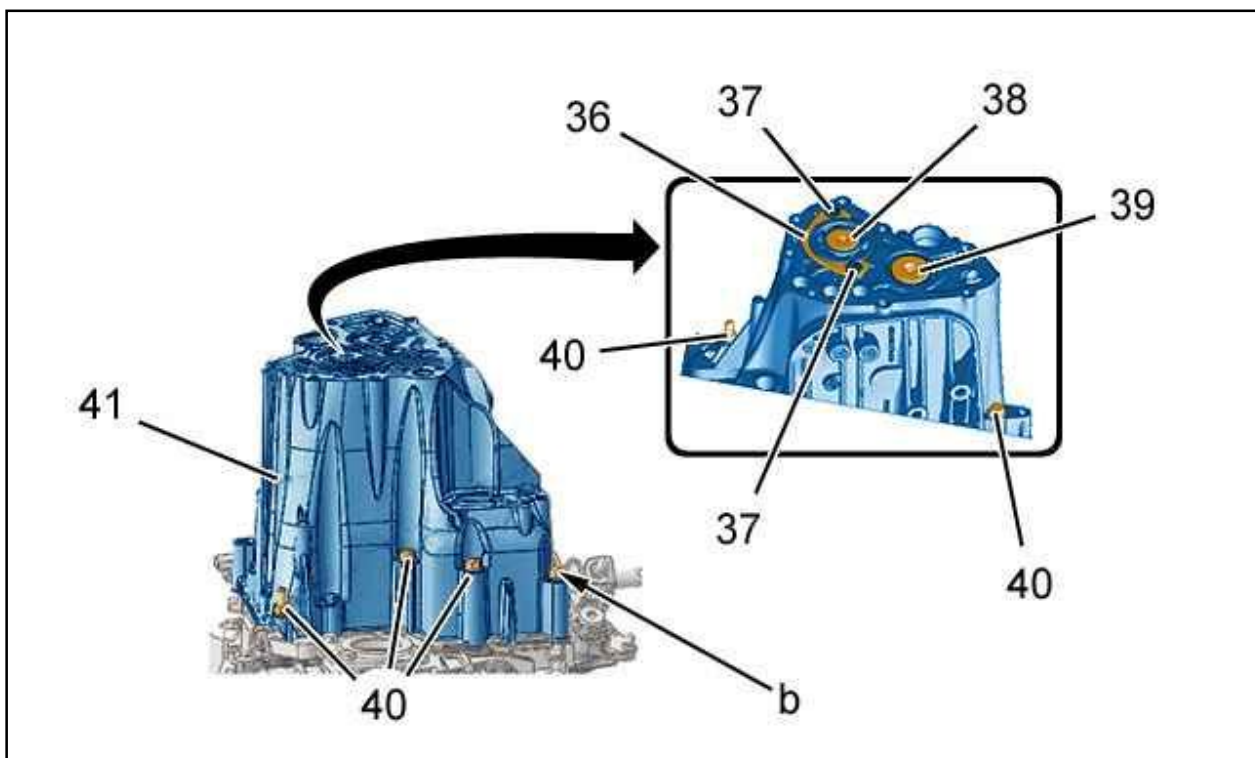

Figure : B2CG08JD

Vérifier la présence des goupilles de centrage du carter de boîte et de la pastille magnétique dans son logement.  
 Enduire le plan de joint d'une fine couche régulière de pâte d'étanchéité "E10".  
 Poser le carter de boîte de vitesses (41) sur le carter d'embrayage.  
 Poser : Le joint d'axe de sélection de vitesses ( en "b").  
 Serrer les vis (40).

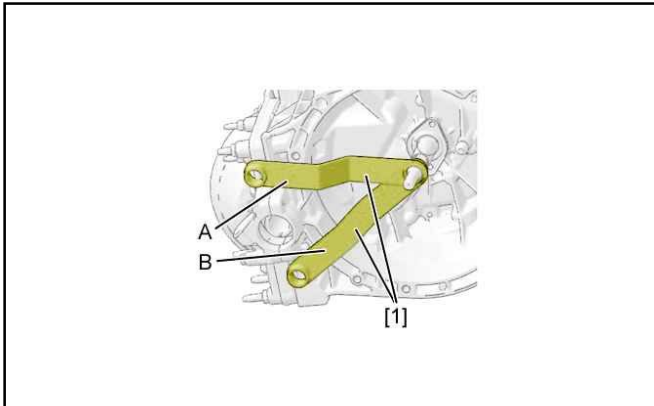

Figure : B2CG08LT

Mettre en place l'outil [1] sur l'arbre d'entrée boîte de vitesses (Position B).  
 Engager une vitesse.  
 Serrer la vis de fixation de l'arbre primaire (39) à 8 m.daN ; À l'aide de l'outil [7].  
 Mettre en place l'outil [1] sur l'arbre d'entrée boîte de vitesses (Position A).  
 Serrer : La vis de fixation de l'arbre secondaire (38).  
 Repositionner la boîte de vitesses au point mort.  
 Déposer l'outil [1].  
 Reposer :

- L'anneau d'arrêt du roulement (36)
- Les vis de fixation (37)

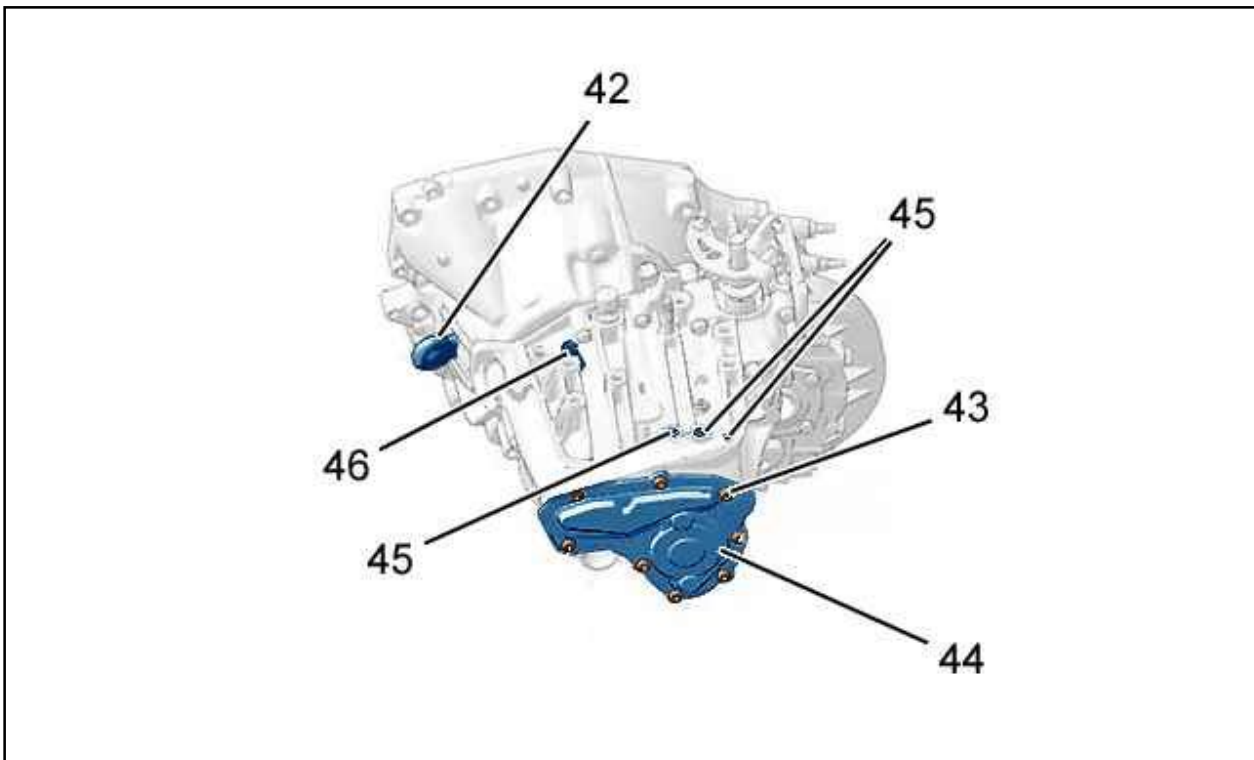

Figure : B2CG08KD

Reposer :

- Les billes et les ressorts de verrouillage
- Les bouchons de verrouillage (45)

Enduire le plan de joint d'une fine couche régulière de pâte d'étanchéité "E10".

Reposer :

- Le carter tôle (44) (neuf)



- Les vis (43)
- Le contacteur de marche arrière (46)
- La fourchette de débrayage (42) : Montage sur axe ou sur rotule (suivant version)
- La butée d'embrayage hydraulique (suivant version)
- Le guide butée